



Secador de cabello MANGO cabezal manual de acero inoxidable. Acabado satinado

Descripción

- Secador de cabello para adosar a pared, acabado satinado.
- Altas prestaciones. Secado de cabello potente y extrarrápido.
- Adecuado para uso ininterrumpido.
- Robusto, con salida cónica de conexión a tubo para una reducción proporcionada de la salida del aire.
- Sujeción del mango del aire mediante imanes.
- Adecuado para colectividades y espacios de muy alta frecuencia de uso.
- Conforme a las directivas europeas de seguridad (CE).

Texto sugerido para prescripción

Secador de cabello NOFER, de acero inoxidable AISI 304 y complementos de latón cromado, acabado satinado.

Potencia total de 800 W y velocidad del aire de 305 km/h. Dimensiones: 323 alto x 253 ancho x 173 fondo (mm).

Componentes

- Carcasa de acero inoxidable.
- Tubo y cabezal de ABS.

Fijación

Fijación mural mediante 4 taladros (Ø de la broca 8 mm). Tornillería y tacos incluidos.

Mantenimiento

El acero inoxidable requiere mantenimiento ya que la suciedad con el tiempo puede llegar a dañar el cromo (Cr) que contiene el acero inoxidable. Recomendamos una limpieza mensual con un producto especializado para acero inoxidable.

Características técnicas

Material: Acero inoxidable

Espesor: 1,2 mm

Acabado: Satinado

Dimensiones tubo: 700 mm largo, Ø40 mm

Velocidad motor: 35000 r.p.m.

Potencia total: 800 W

Dimensiones: 323 alto x 253 ancho x 173 fondo (mm)

Voltaje/Frecuencia: 220-240 V - 50/60 Hz

Potencia del motor: 800 W

Consumo: 3,5 A

Aislamiento eléctrico: Clase I

Nivel sonoro: 72 dBA

Índice de protección contra proyecciones: IPX1

Velocidad del aire: 305 km/h

Temperatura salida aire: a Tª ambiente de 20°C, Tª: 40°C a 10 cm

Peso neto total: 5,5 kg

Esquema dimensional (mm)

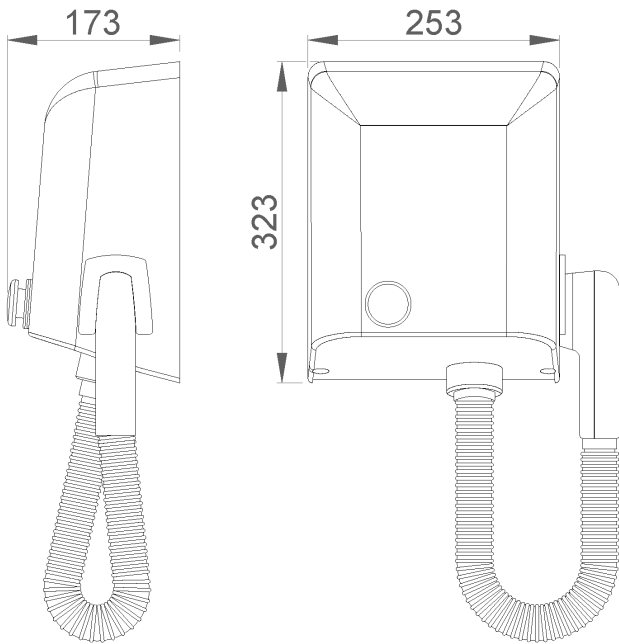

Ctra. Laureà Miró, 385-387
08980 | Sant Feliu de Llobregat,
Barcelona - España
T. +34 934 742 423
F. +34 934 743 548
nofer@nofer.com
www.nofer.com

PRODUCTOS
RELACIONADOS

Estas especificaciones pueden ser modificadas y/o rectificadas debido a exigencias de fabricación.